

PRÜFSTIFTE & ZUBEHÖR

TEST PIN & ACCESSORIES



VEITH

Wir sind einer der wenigen Hersteller, die in der Lage sind, Prüfstifte in den geforderten Genauigkeitsbereichen zu fertigen. Unsere Qualität hat sich auf diesem Sektor etabliert. Selbstverständlich erhalten Sie auf Wunsch ein Prüfzeugnis für Ihre Messmittelüberwachung.

Wir bieten die Prüfstifte in zwei Genauigkeitsklassen an:

Genauigkeitsgrad 1: Ø Toleranz $\pm 0,001$ mm

Genauigkeitsgrad 2: Ø Toleranz $\pm 0,002$ mm

Die Prüfstifte sind ähnlich DIN 2269 gefertigt und sind aus legiertem Werkzeugstahl sowie rost- und säurebeständigem Stahl (nur Gen. 1) lieferbar.

Ergänzend zu den Prüfstiften bieten wir Ihnen folgendes Zubehör an:

- Griffe für Prüfstifte
- Aufbewahrungskästen aus Holz mit verschiedenem Fassungsvermögen
- Prüfstifthalter als Go / No-Go Lehre



We are one of the few manufacturers in a position to produce test pins in the required areas of precision. Our quality is established in this sector. Naturally, you will receive an inspection certificate for your measurement equipment monitoring upon request.

We offer the test pins in two precision classes:

1st level of precision : Ø tolerance $\pm 0,001$ mm

2nd level of precision: Ø tolerance $\pm 0,002$ mm

The test pins are made similar to DIN 2269 and are available in tool steel and acid resistant steel (only pre. 1).

In addition to the test pins we offer the following accessories:

- Handles for test pin
- Storage boxes made from wood with various capacity
- Test pin holder as Go / No-Go Gages

Kurzbezeichnung: M 151, M 152, M 153

Werkstoff:

legierter Werkzeugstahl (M 151 + M 152),
 Rost- und säurebeständiger Stahl (M 153)

Härte: 58 - 62 HRC

Bestellbeispiel: M 151 D x L

Warengruppe:

40 (M 151, M 152 $\geq 0,30$ - $\leq 20,00$ mm),
 41 (M 151, M 152 $< 0,30$ mm),
 47 (M 153)



Description: M 151, M 152, M 153

Material: Tool Steel (M 151 + M 152),
 Acid Resistant Steel (M 153)

Hardness: 58 - 62 HRC

Ordering example:

40 (M 151, M 152 $\geq 0,30$ - $\leq 20,00$ mm),
 41 (M 151, M 152 $< 0,30$ mm),
 47 (M 153)

Prüfstifte bedürfen unbedingt der besonderen Pflege, sie sind nicht rostfrei und müssen deshalb nach jedem Gebrauch wieder sorgfältig konserviert werden.

Pins necessarily require the special care, they are not stainless and must therefore be carefully preserved after each use.

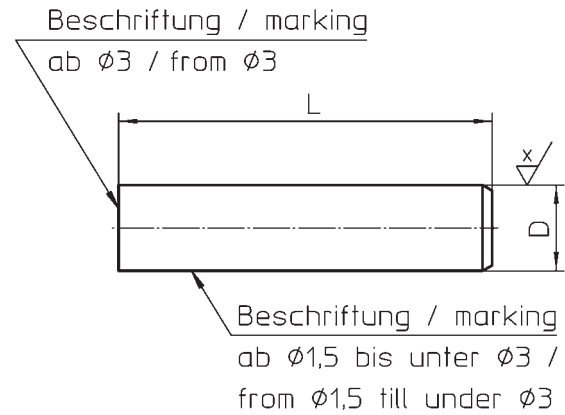

$\sqrt{Rz 6,3}$ (Genauigkeitsgrad 1 / 1st level of precision $\frac{x}{\sqrt{}} = \sqrt{Rz 0,63}$
 Genauigkeitsgrad 2 / 2nd level of precision $\frac{x}{\sqrt{}} = \sqrt{Rz 1}$)

M 151	M 152	D	Genauigkeitsgrad 1 (M 151) $\pm 0,001$ Genauigkeitsgrad 2 (M 152) $\pm 0,002$ 1st level of precision (M 151) $\pm 0,001$ 2nd level of precision (M 152) $\pm 0,002$	Stufung Stepping	L
x	x	$\geq 0,10 - 0,99$ mm	0,01 mm	0,01 mm	40 mm
		$\geq 1,00 - 2,99$ mm			70 mm
		$\geq 3,00 - 24,99$ mm			70 mm
-	-	$\geq 25,00 - 50,00$ mm			70 mm

M 153	D	Genauigkeitsgrad 1 (M 153) $\pm 0,001$ Degree of Precision 1 (M 153) $\pm 0,001$	Stufung Stepping	L
x	$\geq 0,30 - 0,99$ mm	0,01 mm	0,01 mm	40 mm
	$\geq 1,00 - 12,99$ mm			70 mm



Kurzbezeichnung: M 155, M 156, M 154
Werkstoff: legierter Werkzeugstahl (M 155 Gen. 1 + M 156 Gen. 2),
 Rost- und säurebeständiger Stahl (M 154 Gen. 1)
Griff: schwarzer Kunststoff
Härte: 58 - 62 HRC
Bestellbeispiel: M 155 D1 x L2 / L1
Warengruppe:
 201 (M 155, M156 >= 0,30 - 2,99 mm),
 202 (M 155, M 156 < 0,30 mm), 47 (M 154))

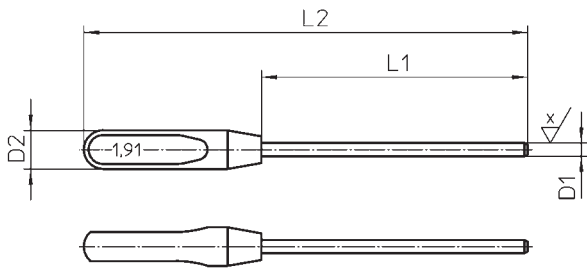

$$\sqrt{Rz6,3} \left(\begin{array}{l} \text{M 155: } \frac{x}{\sqrt{}} = \sqrt{Rz0,63} \\ \text{M 156: } \frac{x}{\sqrt{}} = \sqrt{Rz1} \end{array} \right)$$

Description: M 155, M 156, M 154
Material:
 Tool Steel (M 155 Prec. 1 + M 156 Pre. 2),
 Acid Resistant Steel (M 154 Prec. 1)
Handle: black plastic
Hardness: 58 - 62 HRC
Ordering example: M 155 D1 x L2 / L1
Product group:
 201 (M 155, M156 >= 0,30 - 2,99 mm),
 202 (M 155, M 156 < 0,30 mm),
 47 (M 154))

D1		L1 Prüflänge Test Length	L2 Gesamtlänge Total Length
M 155 M 156	0,10 - 0,99 mm	33 mm	53 mm
M 154	0,30 - 0,99 mm	33 mm	53 mm
M 155 M 156 M 154	1,00 - 2,99 mm	63 mm	83 mm
M 155 M 156 M 154	3,00 - 4,99 mm	60 mm	90 mm
M 155 M 156 M 154	5,00 - 6,99 mm 7,00 - 9,99 mm 10,00 - 12,99 mm		
M 155 M 156	13,00 - 15,99 mm 16,00 - 25,00 mm	60 mm	95 mm 100 mm

**Bitte beachten Sie: Eine Rückgabe der Prüfstifte mit Griff ist nicht möglich.
Please note: It is not possible to return test pins with handle.**

Kurzbezeichnung: M 159

Bestellbeispiel: M 159 & Haltergröße

Warengruppe: 43



Description: M 159

Ordering example: M 159 & Size of Holder

Product group: 43

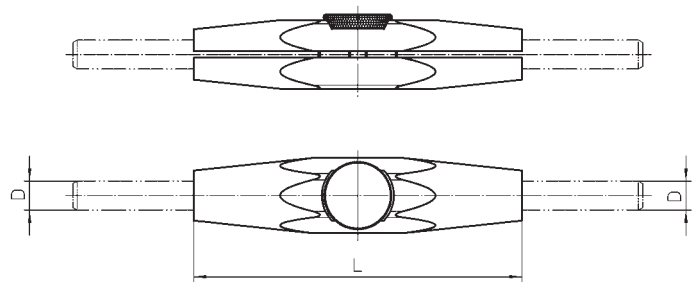

Haltergröße Size of Holder	Prüfstift - Ø Test Pin - Ø	L	Bestellnummer Order Number
1	1,00 - 1,99 mm	59 mm	1590000003
2	2,00 - 4,50 mm	67 mm	1590000004
3	4,51 - 6,99 mm	75 mm	1590000002
4	7,00 - 9,50 mm	83 mm	1590000001
5	9,51 - 12,00 mm	91 mm	1590000005

**Kurzbezeichnung:** PIA**Werkstoff:** Kasten: Holz, Platte: Kunststoff**Bestellbeispiel:** PIA Genauigkeit + Ø Bereich x L + Stufung**Warengruppe:** 45**Description:** PIA**Material:** Box: Wood, Plate: Plastic**Ordering example:** PIA level of precision + Ø area x L + Stepping**Product group:** 45

Ø Bereich x L Ø area x L	Stufung Stepping	Anzahl Prüfstifte Quantity Test Pin	Anzahl Kästen Quantity Boxes
1,00 - 5,00 x 70,00 mm	0,10	41 Stück / pcs.	1 x Gr. / Size 2
1,00 - 10,00 x 70,00 mm		91 Stück / pcs.	1 x Gr. / Size 3
1,00 - 5,00 x 70,00 mm	0,05	81 Stück / pcs.	1 x Gr. / Size 3
5,05 - 10,00 x 70,00 mm		100 Stück / pcs.	2 x Gr. / Size 3
0,50 - 1,00 x 40,00 mm	0,01	51 Stück / pcs.	1 x Gr. / Size 2
1,00 - 2,00 x 70,00 mm		101 Stück / pcs.	1 x Gr. / Size 3
2,01 - 3,00 x 70,00 mm		100 Stück / pcs.	1 x Gr. / Size 3
3,01 - 4,00 x 70,00 mm		100 Stück / pcs.	1 x Gr. / Size 3
4,01 - 5,00 x 70,00 mm		100 Stück / pcs.	1 x Gr. / Size 3
5,01 - 6,00 x 70,00 mm		100 Stück / pcs.	1 x Gr. / Size 3
6,01 - 8,00 x 70,00 mm		100 Stück / pcs.	1 x Gr. / Size 3
7,01 - 8,00 x 70,00 mm		100 Stück / pcs.	2 x Gr. / Size 3
8,01 - 9,00 x 70,00 mm		100 Stück / pcs.	2 x Gr. / Size 3
9,01 - 10,00 x 70,00 mm		100 Stück / pcs.	2 x Gr. / Size 3

Andere Satz-Zusammenstellungen auf Anfrage lieferbar.**Other set combinations available on request.**

Kurzbezeichnung: AUK

Werkstoff: Holz

Bestellbeispiel: AUK Kastengröße

Genauigkeitsgrad & Ø x L der Prüfstifte

Warengruppe: 42



Description: AUK

Material: Wood

Ordering example: AUK Box Size

Degree of Precision & Ø x L of Test Pins

Product group: 42

Kastengröße / Size of Box	Abmessung / Dimension	Bestellnummer / Order Number
1	106 x 66 x 85 mm	1591000001
2	186 x 106 x 85 mm	1591000002
3	236 x 136 x 85 mm	1591000003

Fassungsvermögen Capacity			
Ø	Größe 1 Size 1	Größe 2 Size 2	Größe 3 Size 3
0,10 - 4,99 mm	27 Stück / Pcs.	78 Stück / Pcs.	100 Stück / Pcs.
5,00 - 5,99 mm	24 Stück / Pcs.	70 Stück / Pcs.	100 Stück / Pcs.
6,00 - 6,99 mm	21 Stück / Pcs.	40 Stück / Pcs.	100 Stück / Pcs.
7,00 - 8,99 mm	10 Stück / Pcs.	40 Stück / Pcs.	50 Stück / Pcs.
9,00 - 12,99 mm	6 Stück / Pcs.	32 Stück / Pcs.	50 Stück / Pcs.
13,00 - 17,99 mm	3 Stück / Pcs.	21 Stück / Pcs.	25 Stück / Pcs.
18,00 - 23,99 mm	2 Stück / Pcs.	12 Stück / Pcs.	20 Stück / Pcs.
24,00 - 25,49 mm	2 Stück / Pcs.	10 Stück / Pcs.	15 Stück / Pcs.
25,50 - 30,00 mm	2 Stück / Pcs.	8 Stück / Pcs.	10 Stück / Pcs.

**Sie besitzen bereits Prüfstifte und benötigen nur einen Aufbewahrungskasten?
 Oder benötigen Sie einen Aufbewahrungskasten, bestückt nach Ihren Wünschen?
 Wir beraten Sie gerne.**

**You already have test pins and require only the storage box?
 Or you need the box stocked according to your wishes?
 We are pleased to advise you.**

VEITH		Werkskalibrierschein Factory calibration certificate				UP03-WF-001					
Werkskalibrierschein Nr. / Certificate No:		/ 18		Blatt / Page	1	von / of	1				
Kunde / Customer:				FA Nr. / Order No:							
Kunden Nr. / Customer No:		Best.-Nr. / Customer order No:		Bestelldatum / Order Date:							
Artikel / Article: Prüfstifte		Genauigkeit / Accuracy: 1 (±1 µm)		Werkstoff / Material: 1.3505							
Typ / Type: M151		Rundheit / Roundness: 0,5 µm		Härte / Hardness: 58...62 HRC							
Kalibrierung erfolgt auf Grundlage der Norm, Richtlinie / Norm, guideline: DIN 2269; WN 027, VDI/VDE/DGQ 2618											
Prüfverfahren / Test methods: Ermittlung des Durchmessers in 3 Ebenen durch Vergleichsmessung zum Prüfstiften-Kalibriersatz und Bildung des arithmetischen Mittelwertes in 3 Ebenen (vorne, mitte, hinten). Ermittlung der Rundheit in 3 Ebenen und Bildung des arithmetischen Mittelwertes. Determination of the diameter in 3 levels by comparing measurements to test pins calibration standard and education of the arithmetic mean in 3 levels (front, center, rear). Determination of roundness in three layers and the formation of the arithmetic mean.											
Art der Prüfung / Inspection-method: Neuteilprüfung / New part inspection.											
Messergebnisse / Measurement Results:											
Pos.	Nenn	Istwert / Actual value mm			Rundheit	Pos.	Nenn	Istwert / Actual value mm			Rundheit
No.	Nominal	vorne	mitte	hinten	Roundness	No.	Nominal	vorne	mitte	hinten	Roundness
	Ø	/ front	/ center	/ rear	µm		Ø	/ front	/ center	/ rear	µm
1						26					
2						27					
3						28					
4						29					
5						30					
6						31					
7						32					
8						33					
9						34					
10						35					
11						36					
12						37					
13						38					
14						39					
15						40					
16						41					
17						42					
18						43					
19						44					
20						45					
21						46					
22						47					
23						48					
24						49					
25						50					
Messergebnisse / Oberfläche Rz=0,63 und Härte 58...62 HRC sind innerhalb der Toleranz / Measurement Results: Surface and hardness within tolerance											
Temperatur / Temperature: 20' ± 1'											
Rückführung auf nationale Normale / Traceability on national normals secured by valid calibration of normals Normale / Traceability: sichergestellt / Traceability on national normals secured by valid calibration of normals. Kalibrier-Prüfstiftsatz / Pin gauge VEITH Nr. 3957. Kalibrierschein Nr. 076235-0116/10462 v. 18.05.2016 Parallelenmaßsatz / gauge block set: Iden-Nr.: 36268/3500 (1088M) Kalibrierschein Nr. 075927-16/10462 v. 18.04.16 Rückgeführt über DAkkS-Kalibrierung / Traceability to DAkkS calibration: 2199-DK-15077-01-00 2014-01											
Messunsicherheit / Uncertainty: 0,7 µm + 2,0 x 10⁻⁶ x L; mit k=2 Rundheit: U=0,5 µm											
Prüfentscheid / Test decision: Prüfstifte sind innerhalb der Toleranz / Pin gauge within tolerance											
Öhringen, den _____ Prüfer / Name: _____ Unterschrift / Sign: _____											
Alfred Konrad Veith GmbH & Co. KG Verrenberger Weg 1 74613 Öhringen Telefon 07941 / 6 98-0 Fax 07941 / 698-111 Internet: www.veith-kg.de E-Mail: info@veith-kg.de											
Auszüge oder Änderungen bedürfen der Genehmigung der Fa. Veith GmbH & Co. KG. Werkskalibrierschein ohne Unterschrift hat keine Gültigkeit. Extracts or changes need the approval of the company Veith GmbH & Co. KG. Calibration certificate without signature has no validity											

Werkskalibrierschein

Der Werkskalibrierschein bestätigt, dass die gelieferten Erzeugnisse, die in der Bestellung festgelegten Anforderungen erfüllen, mit Angabe der Prüfergebnisse.

Der Werkskalibrierschein wird auf der Grundlage spezifischer Prüfung ausgestellt.

Bestellnummer: M41

Calibration certificate

The factory calibration certificate confirms that the delivered products meet the requirements specified in the order, stating the test results. The factory calibration certificate is issued on the basis of specific examination.

Order Number: M41

Erläuterungen / Explanation

Spezifische Prüfung

Prüfungen, die vor der Lieferung entsprechend der Erzeugnisspezifikation an den zu liefernden Erzeugnissen oder an Prüfeinheiten, von denen diese ein Teil sind, durchgeführt werden, um festzustellen, ob die Erzeugnisse die in der Bestellung festgelegten Anforderungen erfüllen.

Specific examination

Checks if the product meets the requested requirements of the order.

VEITH	Werksbescheinigung 2.1 (CoC) Certificate of Conformity 2.1 nach / according to EN 10 204:2004	KP01-WF-004DE		
Artikel / Article: Prüfstifte ähnlich DIN 2269				
Norm / Norm: DIN 2269 Genauigkeit / Exactitude: 1 oder 2				
<table style="width: 100%; border: none;"> <tr> <td style="width: 50%; border: none;"> Genauigkeit / Exactitude 1 <u>Prüfmerkmale / Test features:</u> Ø - Toleranz / Ø - Tolerance: ± 1,0 µm Rundheit / Roundness: max. 0,5 µm Zylinderform / Cylindrical: max. 0,5 µm Oberfläche Rz / Surface Rz: max. 0,63 µm Härte / Hardness: 58...62 HRC </td> <td style="width: 50%; border: none;"> Genauigkeit / Exactitude 2 <u>Prüfmerkmale / Test features:</u> Ø - Toleranz / Ø - Tolerance: ± 2,0 µm Rundheit / Roundness: max. 1,0 µm Zylinderform / Cylindrical: max. 1,0 µm Oberfläche Rz / Surface Rz: max. 1,0 µm Härte / Hardness: 58...62 HRC </td> </tr> </table>			Genauigkeit / Exactitude 1 <u>Prüfmerkmale / Test features:</u> Ø - Toleranz / Ø - Tolerance: ± 1,0 µm Rundheit / Roundness: max. 0,5 µm Zylinderform / Cylindrical: max. 0,5 µm Oberfläche Rz / Surface Rz: max. 0,63 µm Härte / Hardness: 58...62 HRC	Genauigkeit / Exactitude 2 <u>Prüfmerkmale / Test features:</u> Ø - Toleranz / Ø - Tolerance: ± 2,0 µm Rundheit / Roundness: max. 1,0 µm Zylinderform / Cylindrical: max. 1,0 µm Oberfläche Rz / Surface Rz: max. 1,0 µm Härte / Hardness: 58...62 HRC
Genauigkeit / Exactitude 1 <u>Prüfmerkmale / Test features:</u> Ø - Toleranz / Ø - Tolerance: ± 1,0 µm Rundheit / Roundness: max. 0,5 µm Zylinderform / Cylindrical: max. 0,5 µm Oberfläche Rz / Surface Rz: max. 0,63 µm Härte / Hardness: 58...62 HRC	Genauigkeit / Exactitude 2 <u>Prüfmerkmale / Test features:</u> Ø - Toleranz / Ø - Tolerance: ± 2,0 µm Rundheit / Roundness: max. 1,0 µm Zylinderform / Cylindrical: max. 1,0 µm Oberfläche Rz / Surface Rz: max. 1,0 µm Härte / Hardness: 58...62 HRC			
Messergebnisse / Measurement Results: Diese Werksbescheinigung wurde nach EN 10 204:2004 auf der Grundlage nichtspezifischer Prüfung ausgestellt. Es wird bestätigt, dass die Lieferung geprüft wurde und den Vereinbarungen bei der Bestellannahme und den zugehörigen Normen entspricht. This Certificate Of Conformity has been issued according to EN 10 204:2004 based on a non-specific test. We confirm that the delivery is in accordance to the stipulations of the received order and also to the corresponding standards.				
Alfred Konrad Veith GmbH & Co. KG Qualitätsmanagement				
Dieses Schreiben wurde maschinell erstellt und ist auch ohne Unterschrift gültig. Auszüge oder Änderungen bedürfen der Genehmigung der Fa. Veith GmbH & Co. KG. This letter was provided by machine and is valid also without signature. Extracts or changes need the approval of the company Veith GmbH & Co. KG.				
Alfred Konrad Veith GmbH & Co. KG Verrenberger Weg 1 74613 Öhringen Telefon 0 79 41 / 6 98-0 Fax 07941 / 698-111 Internet: www.veith-kg.de E-Mail: info@veith-kg.de				

VEITH	Abnahmeprüfzeugnis 3.1 Inspection certificate 3.1 nach EN 10 204:2004	KP01-WF-003DE_S.1			
Blatt / Page 1 von/of 1					
Kunde / Customer: ... Kunden Nr. / Customer No: ... FA Nr. / Order No: ... Best.-Nr. / Customer order No: ... Bestelldatum / Order Date: ...					
Artikel / Article: Prüfstifte ähnlich DIN 2269 Norm / Norm: DIN 2269; WN 027; WN 042 Typ / Type: M152 Genauigkeit / Exactitude: 2					
Pos. / No.	Anzahl / qty	Abmessung / Dimension	Pos. / No.	Anzahl / qty	Abmessung / Dimension
1			21		
2			22		
3			23		
4			24		
5			25		
6			26		
7			27		
8			28		
9			29		
10			30		
11			31		
12			32		
13			33		
14			34		
15			35		
16			36		
17			37		
18			38		
19			39		
20			40		
Prüfmerkmale / Test features: Ø - Toleranz / Ø - Tolerance: ±2,0 µm Rundheit / Roundness: 1,0 µm Zylinderform / Cylindrical: 1,0 µm Oberfläche Rz / Surface Rz: 1,0 µm Härte / Hardness: 655...750 HV5 (58...62HRC)			Messergebnisse / Measurement Results: innerhalb / within ± 2,0 µm innerhalb / within 1,0 µm innerhalb / within 1,0 µm innerhalb / within 1,0 µm innerhalb / within 655...750 HV5 (58...62HRC)		
Dieses Abnahmeprüfzeugnis wurde nach EN 10 204:2004 auf der Grundlage spezifischer Prüfung ausgestellt. Hermit wird bestätigt, dass die Prüfstifte geprüft wurden und den Vereinbarungen bei der Bestellannahme bzw. den zugehörigen Normen entsprechen. This certificate of compliance has been issued according to EN 10 204:2004 based on a specific test. We confirm that the test pins are in accordance to the stipulations of the received order and / or drawing and also to the corresponding standards.					
Rückführung auf nationale Normale / Traceability: Die Rückführung auf nationale Normale ist durch die jeweils gültige Kalibrierung der Normale sichergestellt / Traceability on national normals secured by valid calibration of normals. Kalibrier-Prüfstiftsatz / Pin gauge VEITH Nr. 3957, Kalibrierschein Nr. 076235-01/16/10462 v. 18.05.16 Parallelendmaßsatz / gauge block set. Ident-Nr.: 36269/3500 (1068M), Kalibrierschein Nr. 075927-16/10462 v. 18.04.16 Rückgeführt über DAkkS-Kalibrierung / Traceability to DAkkS calibration: 2189 D-K-15077-01-00 2014-01					
Alfred Konrad Veith GmbH & Co. KG Qualitätsmanagement					
Dieses Schreiben wurde maschinell erstellt und ist auch ohne Unterschrift gültig. Alfred Konrad Veith GmbH & Co. KG Verrenberger Weg 1 74613 Öhringen Telefon 07941 / 698-0 Fax 07941 / 698-111 Internet: www.veith-kg.de E-Mail: info@veith-kg.de					

Werksbescheinigung 2.1

Die Werksbescheinigung bestätigt, dass die gelieferten Erzeugnisse den Anforderungen der Bestellung entsprechen, ohne Angabe von Prüfergebnissen. Die Werksbescheinigung 2.1 wird auf der Grundlage nichtspezifischer Prüfung ausgestellt.
Bestellnummer: W21

Certificate of Conformity 2.1

The certificate of conformity 2.1 confirms that the products delivered meet the requirements of the order, without giving test results. The certificate of conformity 2.1 is issued on the basis of non-specific examination.
Order number: W21

Erläuterungen / Explanation

Nichtspezifische Prüfung

Vom Hersteller nach ihm geeignet erscheinenden Verfahren durchgeführte Prüfungen, durch die ermittelt werden soll, ob Erzeugnisse, die nach der gleichen Erzeugnisspezifikation und nach dem gleichen Verfahren hergestellt worden sind, die in der Bestellung festgelegten Anforderungen erfüllen. Die geprüften Erzeugnisse müssen nicht notwendigerweise aus der Lieferung selbst stammen.

Non-specific examination

Producer checks with suitable method, if the product meets the requirements from the specification. The tested products do not necessarily come from the tradition itself.

Abnahmeprüfzeugnis 3.1

Das Abnahmeprüfzeugnis bestätigt, dass die gelieferten Erzeugnisse, die in der Bestellung festgelegten Anforderungen erfüllen, ohne Angabe der Prüfergebnisse. Das Abnahmeprüfzeugnis 3.1 wird auf der Grundlage spezifischer Prüfung ausgestellt.
Bestellnummer: A31

Inspection certificate

The certificate of compliance confirms that the delivered products meet the requirements specified in the order, without giving the test results. The certificate of compliance 3.1 is issued on the basis of specific examination.
Order Number: A31

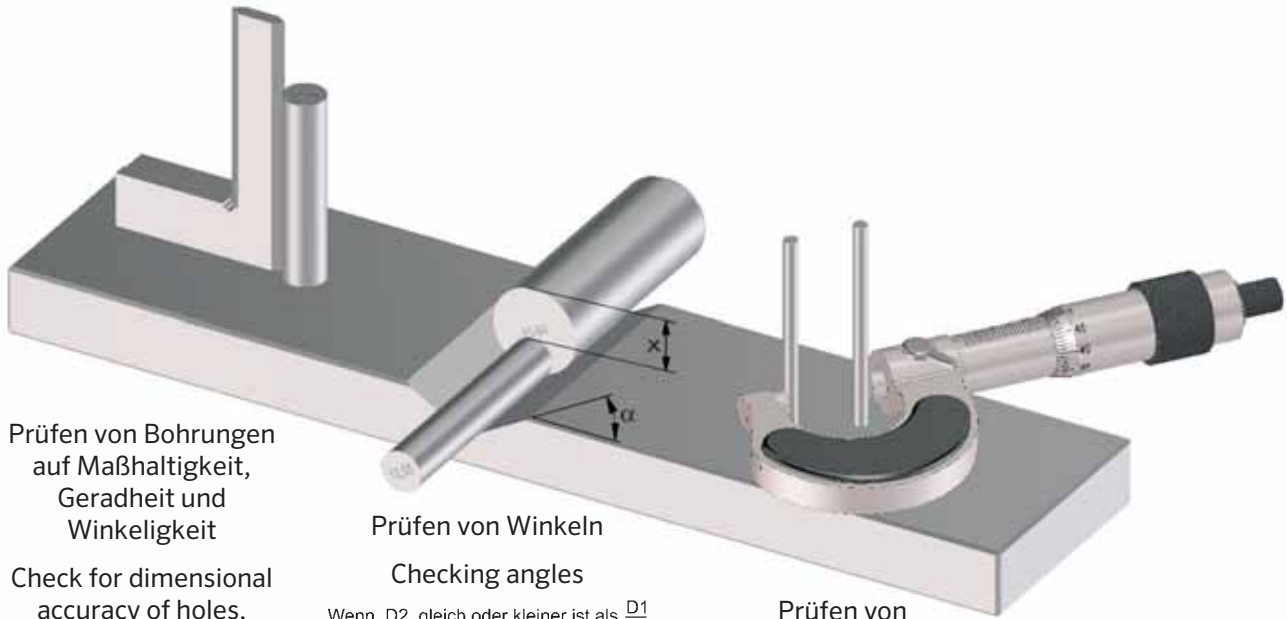

Prüfen von Bohrungen
auf Maßhaltigkeit,
Geradheit und
Winkeligkeit

Check for dimensional
accuracy of holes,
straightness and
angularity

Prüfen von Winkeln

Checking angles

Wenn D2 gleich oder kleiner ist als $\frac{D1}{2}$
If D2 is equal or lower than $\frac{D1}{2}$

$$\cos \alpha = \frac{\frac{D1}{2} - \frac{D2}{2}}{x - \frac{D1}{2} + \frac{D2}{2}}$$

Wenn D2 größer ist als $\frac{D1}{2}$
If D2 is greater than $\frac{D1}{2}$

$$\cos \alpha = \frac{\frac{D1}{2} - \frac{D2}{2}}{x - \frac{D1}{2} - \frac{D2}{2}}$$

Prüfen von
Achsabständen

Testing center
distances



Als Einstelldorn für
kontinuierliches
Messen in der
Fertigung

Adjust rod for cont-
inuous
measurement in
production

Vertrieb Deutschland/ Sales Germany

Dagmar Geist
E-Mail: dagmar.geist@veith-kg.de
☎ +49 (0) 79 41 / 698 131
☎ +49 (0) 79 41 / 698 188

Gisela Megerle
E-Mail: gisela.megerle@veith-kg.de
☎ +49 (0) 79 41 / 698 156
☎ +49 (0) 79 41 / 689 188

Außendienst Deutschland/ Field Service Germany

Gebiet: Baden-Württemberg

Gerd Seroneit
E-Mail: gerd.seroneit@veith-kg.de
☎ +49 (0) 7941 / 698 166
☎ +49 (0) 7941 / 698 111

Gebiet: Südbayern

Alexander Schulz
E-Mail: alexander.schulz@veith-kg.de
☎ +49 (0) 7941 / 698 164
☎ +49 (0) 7941 / 698 111

Gebiete: Saarland, Rheinland-Pfalz, Hessen, Thüringen, Sachsen, Sachsen-Anhalt, Brandenburg, Berlin, Mecklenburg-Vorpommern

Udo Zimmer
E-Mail: udo.zimmer@veith-kg.de
☎ +49 (0) 7941 / 698 210
☎ +49 (0) 7941 / 698 111

Handelsvertretungen Deutschland / Representation Germany

PLZ Gebiet 20... - 28..., 31...

HPS Stefan Bremm
E-Mail: hps66@gmx.de
☎ +49 (0) 40 / 50 74 31 84
☎ +49 (0) 40 / 50 74 31 85

PLZ Gebiet 90...-93..., 95...-97...

Schreiner Industrie-Service
E-Mail: info@schreiner-industrie-service.de
☎ +49 (0) 911 / 60 58 82
☎ +49 (0) 911 / 60 95 27

PLZ Gebiet 29...-34..., 37..., 38..., 48..., 49..., 59...

Torsten Hilz
E-Mail: post@torsten-hilz.de
☎ +49 (0) 29 48 / 94 88 15
☎ +49 (0) 29 48 / 94 88 19

PLZ Gebiet 34..., 35..., 40...-47..., 50...-53..., 56...-59...

WOLF-KGS Industrievertretungen
E-Mail: info@wolfkgs.de
☎ +49 (0) 23 77 / 80 98 0
☎ +49 (0) 23 77 / 80 98 10

VEITH

Alfred Konrad Veith GmbH & Co. KG
Postfach 1340 • D-74603 Öhringen
Verrenberger Weg 1 • D-74613 Öhringen
Telefon +49 (0)7941 / 698-0
Telefax +49 (0)7941 / 698-111
info@veith-kg.de • www.veith-kg.de

