



TRIDEEP

**Unterlegscheiben zur
Durchmessereinstellung
von TRIDEEP-Tieflochbohrern**

TRIDEEP

NEU

Das Unterlegscheiben-Set für *TRIDEEP*-Tieflochbohrer für eine einfache und schnelle Einstellung des Bohrerdurchmessers reduziert den Bedarf an Sonderbohrwerkzeugen.

Die *TRIDEEP*-Linie wird um ein Unterlegscheiben-Set ergänzt, welches die Vergrößerung des Bohrerdurchmessers von bestehenden Standard-Tieflochbohrern um **0,01 mm bis zu 0,1 mm** (Durchmesserbereich Ø12 bis zu Ø28 mm) ermöglicht.

Die Unterlegscheiben werden unter den Führungsleisten von *TRIDEEP*-Tieflochbohrern platziert.

Merkmale auf einen Blick

- Einfache und schnelle Einstellung des Bohrerdurchmessers von Standard-TRIDEEP-Tieflochbohrern im Bereich von 0,01 bis 0,1 mm.
- Es sollten zwei Sets mit je 5 Unterlegscheiben verfügbar sein; so können zwei Unterlegscheiben kombiniert werden, um die gewünschte Durchmesserergrößerung zu erreichen.
- Präzise Bohrungsdurchmesser, die nur durch den Einsatz von langen HSS-Sonderwerkzeugen oder gelöteten Tieflochbohrern möglich waren, können nun durch die Standard-Tieflochbohrer mit den entsprechenden Unterlegscheiben problemlos realisiert werden.

Verfügbarkeit und Preise

Siehe Preisliste in der Anlage.

**Click Link to
See Short Video**

<https://youtu.be/WaMTtEkyAYE>

Mit freundlichen Grüßen

ISCAR Germany GmbH

Erich Timons

CTO

Mitglied der Geschäftsleitung

Mit freundlichen Grüßen

ISCAR Germany GmbH

Patrick Muller

Produktspezialist

TRIDEEP

Montageanleitung

SCHRITT 1

Messen Sie den Bohrerdurchmesser zwischen der Führungsleiste und der Wendeschneidplatte. Wenn kein Voreinstellgerät zur Verfügung steht, verwenden Sie ein Mikrometer oder eine Schieblehre. Um einen präzisen Bohrerdurchmesser sicherzustellen, empfehlen wir eine Probebohrung durchzuführen und den Bohrungsdurchmesser zu messen.

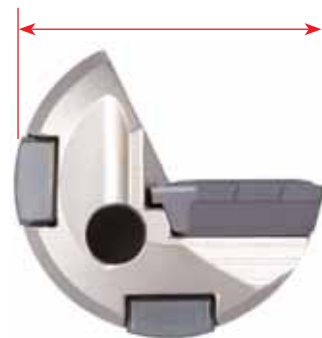

SCHRITT 2

Wählen Sie die Unterlegscheiben-Kombination anhand der Tabelle auf Seite 5, um den gewünschten Bohrerdurchmesser zu erhalten.



SCHRITT 3

Entfernen Sie die Führungsleisten.



TRIDEEP

SCHRITT 4

Platzieren Sie die Unterlegscheiben und setzen Sie darüber die Führungsleisten wieder ein.



SCHRITT 5

Messen Sie nochmals den Bohrerdurchmesser, um sicherzustellen, dass der erforderliche Durchmesser des Tieflochbohrers erzielt ist.



SCHRITT 6

Führen Sie eine Probebohrung durch um sicherzustellen, dass der gewünschte Bohrungsdurchmesser erzielt wird.

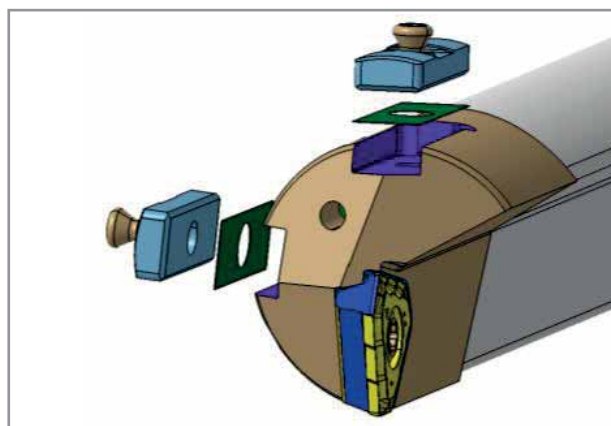

TRIDEEP

Dicke der Unterlegscheiben - Kennzeichnung:

“1” - die Unterlegscheibe ist 0,01 mm dick

“2” - die Unterlegscheibe ist 0,02 mm dick, “3” für 0,03 mm...

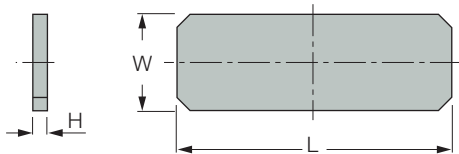

Artikel #	Bezeichnung	Breite W (mm)	Länge L (mm)	Dicke H (mm)	Passende Führungsleiste
6783757	SHIMSET-GP04	4	15.9	0.01-0.05	GP04
6783010	SHIMSET-GP05	5	18	0.01-0.05	GP05
6783011	SHIMSET-GP06	6	20	0.01-0.05	GP06

- Ein Set enthält je 1 Stück Unterlegscheiben in der Dicke 0,01 mm, 0,02 mm, 0,03 mm, 0,04 mm und 0,05 mm.
- Die Unterlegscheiben sind nur im Set und nicht einzeln erhältlich.

Unterlegscheiben-Kombinationen für unterschiedliche Durchmesser

Durchmesser-Einstellungen (mm)	Unterlegscheibe(n) für gegenüber- liegende Führungsleiste	Unterlegscheiben(n) für Unterstützungsleiste	Anzahl der benötigten Unterlegscheiben
+0.01	0.01	-	1
+0.02	0.02	0.01	1
+0.03	0.03	0.01+0.02	1
+0.04	0.04	0.02+0.03	1
+0.05	0.05	0.02+0.03	1
+0.06	0.01+0.05	0.02+0.04	1
+0.07	0.02+0.05	0.03+0.04	1
+0.08	0.03+0.05	0.04+0.04	2
+0.09	0.04+0.05	0.04+0.05	2
+0.10	0.05+0.05	0.04+0.04+0.01	2



Preisliste

Artikel-Nr.	Bezeichnung	Preis	Verfügbarkeit
6783757	SHIMSET-GP04	198,00 €	Ab Lager
6783010	SHIMSET-GP05	198,00 €	Ab Lager
6783011	SHIMSET-GP06	198,00 €	Ab Lager

Rabattgruppe: 03 / Ersatzteile

www.klingseisen.de



Tools & solutions

Lieferprogramm:

Bohrwerkzeuge
Gewindewerkzeuge
Reibwerkzeuge
Senkwerkzeuge
Fräswerkzeuge
Sägewerkzeuge
Spannwerkzeuge
Messwerkzeuge
Decolletagewerkzeuge
Rändelwerkzeuge
Montagewerkzeuge
Wendeplattenwerkzeuge
Schleifwerkzeuge
Betriebseinrichtungen
Antriebstechnik
Schmierstoffe
Klebstoffe
Druckluftwerkzeuge
Beschriftungswerkzeuge
Räumwerkzeuge
Entgratwerkzeuge
Feilen
Dienstleistungen

Brunnenstraße 2 · 78554 Aldingen · Tel. (07424) 98192-0

Fax. (07424) 84601 · info@klingseisen.de