



TRIDEEP
DEEP DRILLING

**Tiefbohrwerkzeuge mit 3-schneidigen
TOGT-Wendeschnidplatten
Durchmessererweiterung von Ø28 - 40 mm**

TRIDEEP
DEEP DRILLING**NEU**

TRIDEEP-Tieflochbohrwerkzeuge bieten eine optimale Leistungsfähigkeit durch den Einsatz der 3-schneidigen TOGT-Wendeschnidplatten mit Spanteilergeometrie und Wiper-Breitschliffase.

GD-DH

Tieflochbohrer für den Einsatz auf Bearbeitungszentren und Tiefbohrmaschine, bestückt mit 3-schneidigen TOGT-Wendeschnidplatten, sind nun in den Durchmesserbereichen von 28 bis 32 mm, in den Längen/Durchmesserhältnissen 10 und 20xD verfügbar.

DSD-EF/IF-FT

Einrohr-Tiefbohrköpfe mit 4-gängigem Außengewinde bzw. 1-gängigem Innengewinde für 3-schneidige TOGT-Wendeschnidplatten stehen nun in den Durchmesserbereichen von 28 bis 40 mm zur Verfügung.

Zwischenabmessungen sowie kundenspezifische Ausführungen werden auf Anfrage angeboten. Bitte kontaktieren Sie Ihren zuständigen ISCAR-Ansprechpartner.

Neue Wendeplattengrößen: TOGT 130408 und TOGT 140510

Merkmale auf einen Blick

- 3-schneidige Ausführung mit Spanteiler für prozesssichere, kurze Späne
- Geschliffene Wendeschnidplatten für höchste Präzision: Toleranzklasse IT10
- Positive Spanwinkel und Wiper-Breitschliffase für hohe Oberflächengüten
- Mit DT- oder GF-Spanformer
- PVD-beschichtete Schneidstoffsorte IC908



Fokus-Industrien für den Einsatz von Tieflochbohrern

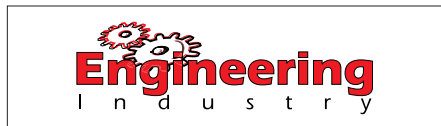

Verfügbarkeit und Preise

Siehe Preisliste in der Anlage.

Mit freundlichen Grüßen

Mit freundlichen Grüßen

ISCAR Germany GmbH

ISCAR Germany GmbH

Erich Timons
CTO
Mitglied der Geschäftsleitung

Patrick Muller
Produktspezialist



GD-DH

Tieflochbohrer für den Einsatz auf Bearbeitungszentren und Tiefbohrmaschinen

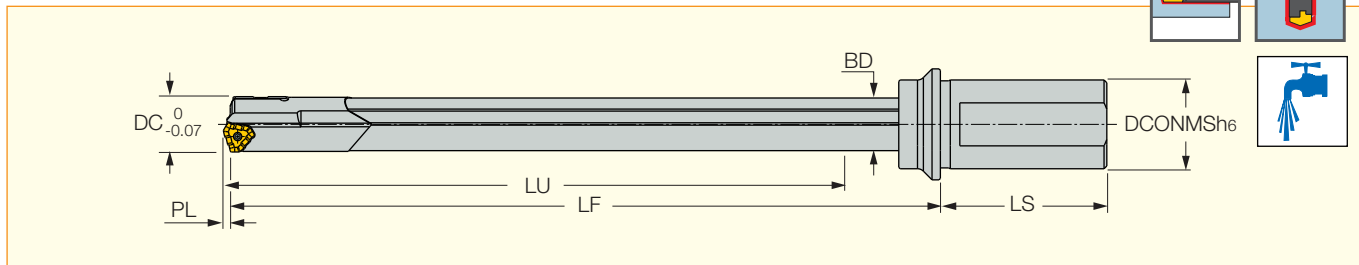

Bezeichnung	DC	LU	DCONMS	BD	LF	PL	LS	MIID ⁽¹⁾
GD-DH 29.00-10D-M40-13	29.00	290.00	40.00	27.00	360.0	4.57	69.0	TOGT 13..
GD-DH 29.00-20D-M40-13	29.00	580.00	40.00	27.00	650.0	4.57	69.0	TOGT 13..
GD-DH 30.00-10D-M40-13	30.00	300.00	40.00	29.00	383.0	4.57	69.0	TOGT 13..
GD-DH 30.00-20D-M40-13	30.00	600.00	40.00	29.00	693.0	4.57	69.0	TOGT 13..
GD-DH 31.00-10D-M40-13	31.00	310.00	40.00	29.00	383.0	4.57	69.0	TOGT 13..
GD-DH 31.00-20D-M40-13	31.00	620.00	40.00	29.00	693.0	4.57	69.0	TOGT 13..
GD-DH 32.00-10D-M40-13	32.00	320.00	40.00	30.00	395.0	4.57	69.0	TOGT 13..
GD-DH 32.00-20D-M40-13	32.00	640.00	40.00	30.00	715.0	4.57	69.0	TOGT 13..

Hinweis:

- Tieflochbohrer können auf Anfrage bis zu einer Gesamtlänge von 2400 mm geliefert werden.
- Die Drehzahl des TRI-DEEP-Werkzeuges kann erst erhöht werden, wenn die Führungsleisten in der Pilotbohrung sind.
- Wendeschneidplatten und Führungsleisten bitte separat bestellen (nicht im Lieferumfang der Werkzeuge enthalten).

Vorsichtsmaßnahmen:

- Bitte mit reduzierten Werten im Rechtslauf in die Pilotbohrung einfahren (50 - 100 U/min, f 0,5 - 1,0 mm/U).

⁽¹⁾ Master-Wendeschneidplatte

Einheitliche Beschriftung für Tieflochbohrer

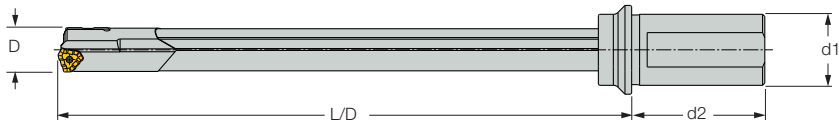

D.** L/D** d** X** XX**

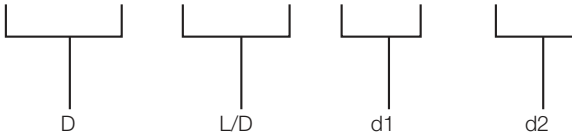

***** [Chargen-Nr.]



TRIDEEP

DEEP DRILLING

DSD-EF-FT

Einrohr-Tiefbohrköpfe mit 4-gängigem Außengewinde für 3-schneidige TOGT-Wendeschneidplatten

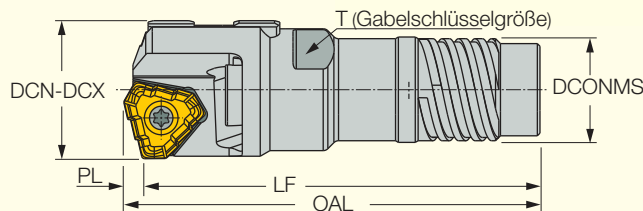

Bezeichnung	DCN ⁽¹⁾	DCX ⁽²⁾	LF	OAL	PL	DCONMS	THOD ⁽³⁾
DSD-EF 28.01-28.70-FT	28.01	28.70	70.00	74.57	4.57	21.00	TS-17
DSD-EF 28.71-31.00-FT	28.71	31.00	75.00	79.57	4.57	23.50	TS-18
DSD-EF 31.01-32.00-FT	31.01	32.00	75.00	79.57	4.57	25.50	TS-19
DSD-EF 32.01-33.30-FT	32.01	33.30	74.50	74.93	5.43	25.50	TS-19
DSD-EF 33.31-36.20-FT	33.31	36.20	79.50	84.93	5.43	28.00	TS-110
DSD-EF 36.21-39.60-FT	36.21	39.60	89.50	94.93	5.43	30.00	TS-111
DSD-EF 39.61-40.00-FT	39.61	40.00	94.50	99.93	5.43	33.00	TS-112

Hinweis:

- Wendeschneidplatten und Führungsleisten bitte separat bestellen (nicht im Lieferumfang der Werkzeuge enthalten).
- TRI DEEP-Tiefbohrköpfe sind nicht einstellbar und werden immer für einen festgelegten Durchmesser gefertigt. Die Angaben in der Tabelle sind in Durchmesserbereiche abgestuft, um eine verbesserte Übersicht sicherzustellen.

• Anfrage- bzw. Bestellbeispiel: DSD-EF 30.00-FT

⁽¹⁾ Mindestbohrungsdurchmesser

⁽²⁾ Maximaler Bohrungsdurchmesser

⁽³⁾ Rohrbezeichnung

DSD-IF-FT

Einrohr-Tiefbohrköpfe mit 1-gängigem Innengewinde für 3-schneidige TOGT-Wendeschneidplatten

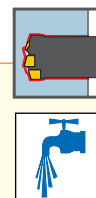
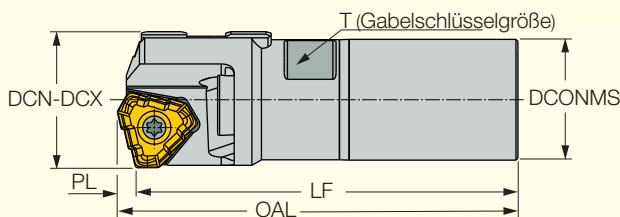

Bezeichnung	DCN ⁽¹⁾	DCX ⁽²⁾	LF	OAL	PL	DCONMS	THID ⁽³⁾
DSD-IF 28.01-29.99-FT	28.01	29.99	75.00	79.57	4.57	22.00	TS-12
DSD-IF 30.00-31.99-FT	30.00	31.99	75.00	79.57	4.57	24.00	TS-13
DSD-IF 32.00-FT	32.00	32.00	75.00	79.57	4.57	26.00	TS-14

Hinweis:

- Wendeschneidplatten und Führungsleisten bitte separat bestellen (nicht im Lieferumfang der Werkzeuge enthalten).
- TRI DEEP-Tiefbohrköpfe sind nicht einstellbar und werden immer für einen festgelegten Durchmesser gefertigt. Die Angaben in der Tabelle sind in Durchmesserbereiche abgestuft, um eine verbesserte Übersicht sicherzustellen.

• Anfrage- bzw. Bestellbeispiel: DSD-IF 30.00-FT

⁽¹⁾ Mindestbohrungsdurchmesser

⁽²⁾ Maximaler Bohrungsdurchmesser

⁽³⁾ Rohrbezeichnung



Einheitliche Beschriftung für Tieflochbohrer

D- Bohrerdurchmesser

Metrisch- D16.00

Inch- D.630

d- Führungsdurchmesser

Metrisch- d12.6

Inch- d.496

Bohrertyp

F- Fester Plattensitz, 3-5 Schneidkanten

G- Fester Plattensitz, 1 Schneidkante

Gewindetyp

4ST- Einrohr-Tiefbohrkopf, 4-gängiges Gewinde

1ST- Einrohr-Tiefbohrkopf, 4-gängiges Gewinde

4DT- Zweirohr-Tiefbohrkopf, 4-gängiges Gewinde

16- Rohrdurchmesser

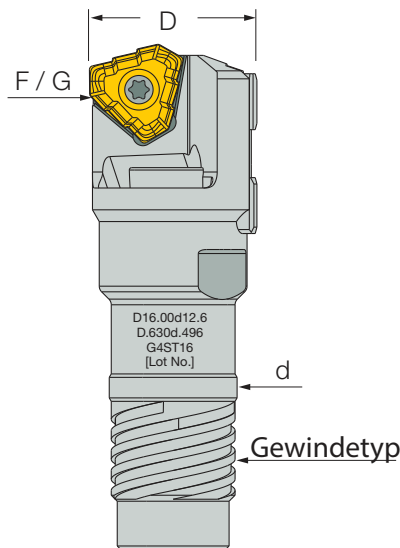

D16.00d12.6
D.630d.496
G4ST16
[Chargen-Nr.]



Ersatzteile

Durchmesserbereich	Schneideinsatz	Klemmschraube	Schlüssel	VHM-Führungsleiste	Schraube für VHM-Führungsleiste	Schlüssel
28.01-29.99	TOGT 130408-DT/GF	SR 16-212/L10	T20/5	GPS-06-20-120-DC	SR34-508	T-7/5
30.00-32.00	TOGT 130408-DT/GF			GPS-07-20-120-DC	CSTB-3S	T-9/5
32.01-39.01	TOGT 140510-DT/GF			GPS-07-20-120-DC		
39.01-40.00	TOGT 140510-DT/GF			GPS-08-25-155-DC		

TOGT-DT / -GF

Tiefbohr-Wendeschneidplatten mit 3 Schneidkanten, Wiper-Breitschichtfase und Spanteiler-Geometrie

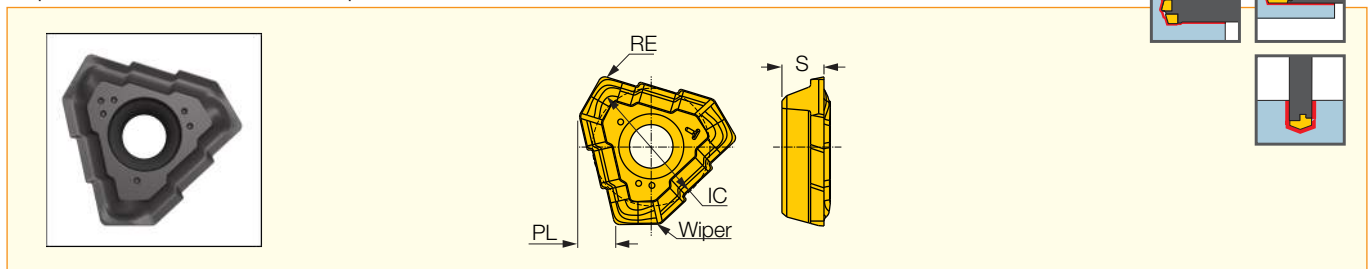
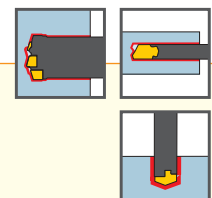

Bezeichnung	Abmessungen				IC908
	IC	RE	PL	S	
TOGT 130408-DT	12.85	0.80	4.57	4.76	•
TOGT 130408-GF	12.85	0.80	4.57	4.76	•
TOGT 140510-DT	16.85	1.00	5.43	5.26	•



GPS

Vollhartmetall-Führungsleisten für Tieflochbohrer

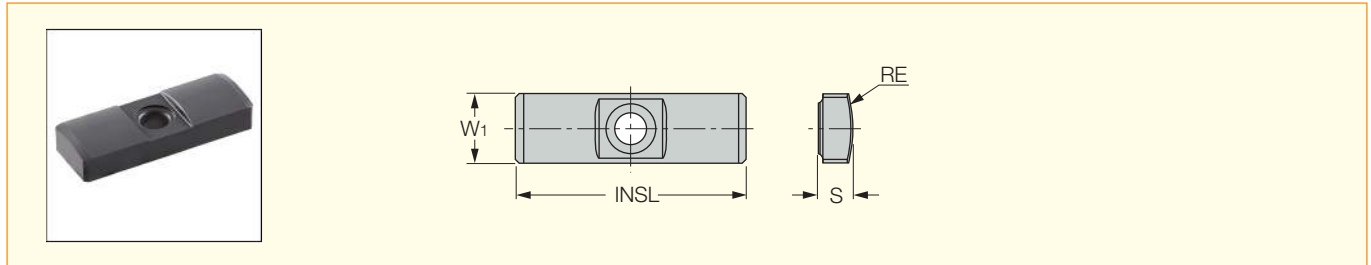

Bezeichnung	Abmessungen				Zäher ↔ Härter		
	W1	INSL	S	RE	IC928	IC950	IC908
GPS-06-20-120-DC	6.0	20.00	3.0	12.00	•		•
GPS-06-20-120	6.0	20.00	3.0	12.00		•	•
GPS-07-20-120-DC	7.0	20.00	3.5	12.00	•		•
GPS-07-20-120	7.0	20.00	3.5	12.00		•	•
GPS-08-25-155-DC	8.0	25.00	4.5	15.50	•		•
GPS-08-25-155	8.0	25.00	4.5	15.50		•	•

• DC- Doppelfase

Einheitliche Beschriftung für Führungsleisten

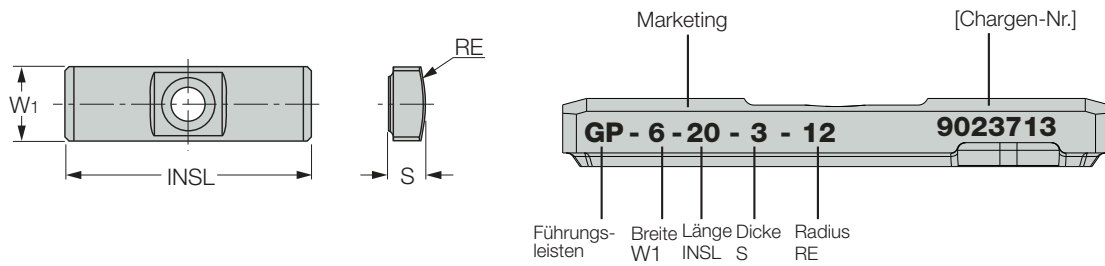



Preisliste

TRIDEEP-Tieflochbohrwerkzeuge

Rabattgruppe: H9 Tiefbohrwerkzeuge

Artikelnummer	Bezeichnung	Listenpreis €	Verfügbarkeit
	GD-DH Tieflochbohrer		
4854355	GD-DH 29.00-10D-M40-13	733,00 €	Ab Lager
4854359	GD-DH 29.00-20D-M40-13	795,00 €	Ab Lager
4854356	GD-DH 30.00-10D-M40-13	843,00 €	Ab Lager
4854360	GD-DH 30.00-20D-M40-13	914,00 €	Ab Lager
4854357	GD-DH 31.00-10D-M40-13	843,00 €	Ab Lager
4854361	GD-DH 31.00-20D-M40-13	914,00 €	Ab Lager
4854358	GD-DH 32.00-10D-M40-13	843,00 €	Ab Lager
4854362	GD-DH 32.00-20D-M40-13	914,00 €	Ab Lager

Artikelnummer	Bezeichnung	Listenpreis €	Verfügbarkeit
	DSD-EF Einrohr-Tiefbohrköpfe mit 4-gängigem Außengewinde		
3391683	DSD-EF 28.01-28.70-FT	620,00 €	Auf Anfrage
3391684	DSD-EF 28.71-31.00-FT	620,00 €	Auf Anfrage
3391685	DSD-EF 31.01-32.00-FT	620,00 €	Auf Anfrage
3394031	DSD-EF 32.01-33.30-FT	651,00 €	Auf Anfrage
3394032	DSD-EF 33.31-36.20-FT	684,00 €	Auf Anfrage
3394033	DSD-EF 36.21-39.60-FT	718,00 €	Auf Anfrage
3394034	DSD-EF 39.61-40.00-FT	754,00 €	Auf Anfrage

Artikelnummer	Bezeichnung	Listenpreis €	Verfügbarkeit
	DSD-IF Einrohr-Tiefbohrköpfe mit 1-gängigem Innengewinde		
3391686	DSD-IF 28.01-29.99-FT	620,00 €	Auf Anfrage
3391687	DSD-IF 30.00-31.99-FT	620,00 €	Auf Anfrage
4854445	DSD-IF 32.00-FT	620,00 €	Auf Anfrage



Preisliste

TRIDEEP-Tieflochbohrwerkzeuge

Rabattgruppe: H9 Tiefbohrwerkzeuge

Artikelnummer	Bezeichnung	Listenpreis €	Verfügbarkeit
	TOGT-Wendeschneidplatten		
3369228	TOGT 130408-DT IC908	38,45 €	Ab Lager
3369229	TOGT 130408-GF IC908	38,45 €	Ab Lager
3379666	TOGT 140510-DT IC908	46,15 €	Ab Lager

Artikelnummer	Bezeichnung	Listenpreis €	Verfügbarkeit
	GPS Führungsleisten		
4815279	GPS-06-20-120 IC908	29,45 €	Ab Lager
4815130	GPS-06-20-120 IC950	29,45 €	Ab Lager
4828515	GPS-06-20-120-DC IC908	29,45 €	Ab Lager
4854490	GPS-06-20-120-DC IC928	29,45 €	Ab Lager
4815278	GPS-07-20-120 IC908	29,45 €	Ab Lager
4814659	GPS-07-20-120 IC950	29,45 €	Ab Lager
4829110	GPS-07-20-120-DC IC908	29,45 €	Ab Lager
4854491	GPS-07-20-120-DC IC928	29,45 €	Ab Lager
4816801	GPS-08-25-155 IC908	29,45 €	Ab Lager
4815133	GPS-08-25-155 IC950	29,45 €	Ab Lager
4829535	GPS-08-25-155-DC IC908	29,45 €	Ab Lager
4854492	GPS-08-25-155-DC IC928	29,45 €	Ab Lager