



## Neue Feinbohr-Kurzklemmhalter von ISCAR

ISCAR stellt neue, hochpräzise Kurzklemmhalter für Sonderaufbohrwerkzeuge vor. Die Kassetten kombinieren bewährte, kosteneffiziente Wendeschneidplatten mit einem präzisen Einstellmechanismus. Der Kurzklemmhalter verfügt über eine axiale Verstellung über ein Keilelement (1 mm) und eine radiale Feinverstellung von 0,3 mm mit einer Abstufung von 0,01 mm im Durchmesser.

Die Kurzklemmhalter können als Komplettwerkzeug von ISCAR angeboten werden oder auf Werkzeugkörper aus der Eigenproduktion montiert werden. Die Einbaumaße für die Kurzklemmhalter sollten gemäß den untenstehenden Zeichnungen angefertigt werden:

**Außen**

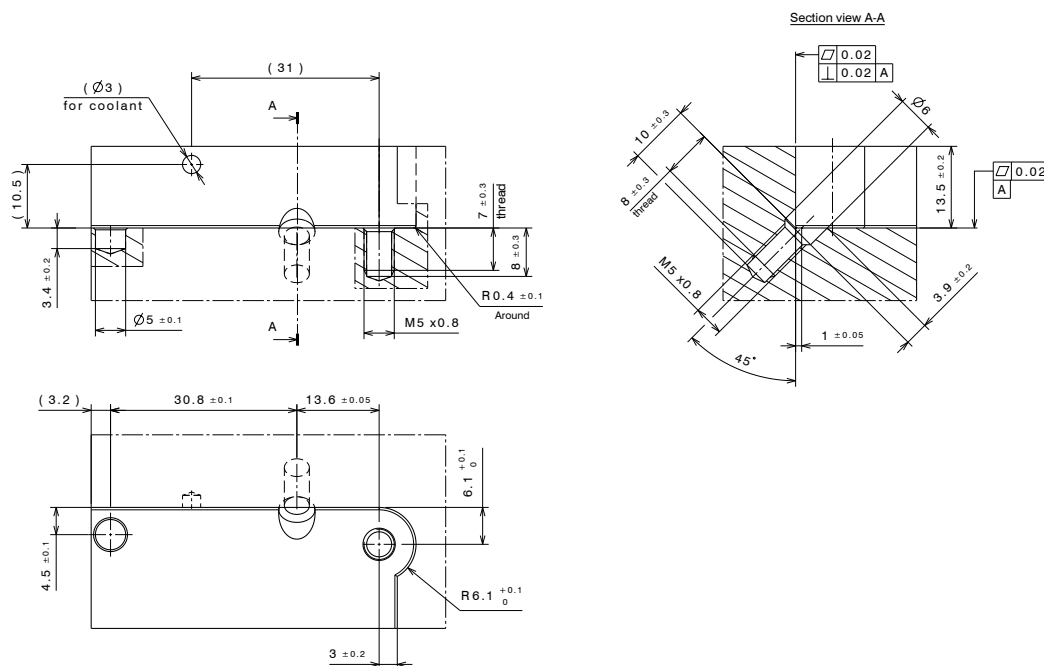

**Innen**

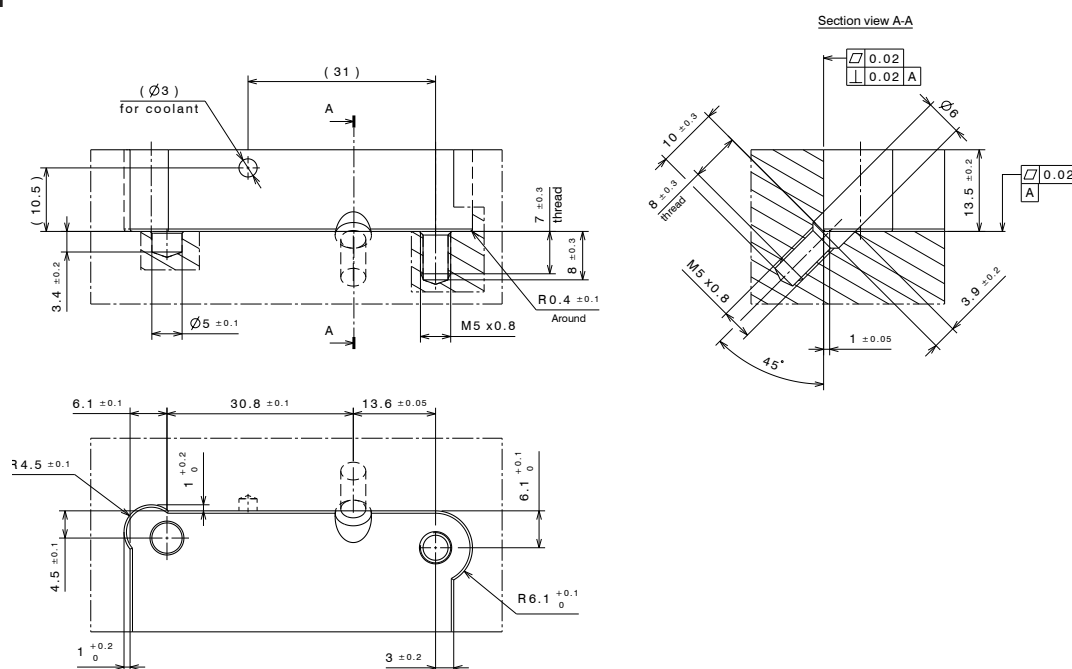

Der Mindestwerkzeugdurchmesser muss 36 mm sein.

**Link zum  
Produktfilm**

▶ [https://youtu.be/2uOZb9lba\\_4](https://youtu.be/2uOZb9lba_4)

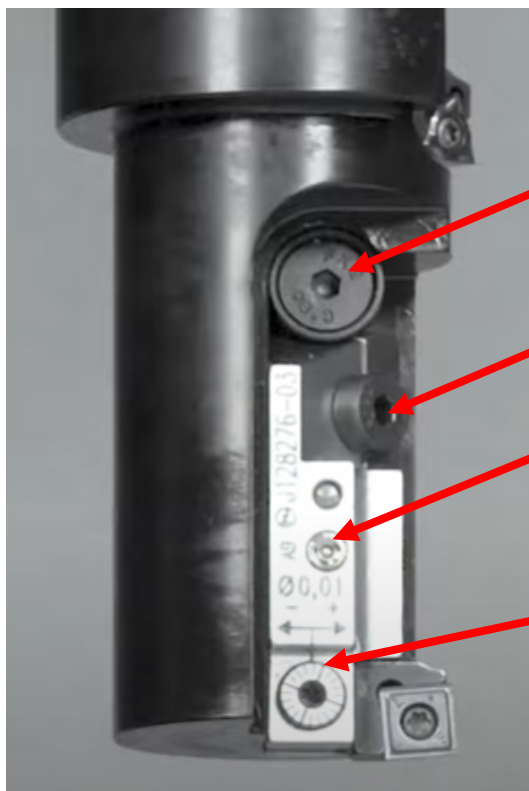

1. Axiale Verstellung (1mm) über Keilelement

2. Befestigungsschraube (5-6 Nm)

3. Schmiernippel  
Das Wartungsintervall ist abhängig von den Einsatzbedingungen.  
Bei dauerhaftem Einsatz soll ein Nachschmieren etwa alle 4 Wochen erfolgen

4. Feinverstellung 0,01 mm im Durchmesser pro Teilstrich,  
Verstellweg radial 0,3 mm

5. Drehzahl max. 10.000 U/min

4728432 CARTRIDGE 36 SO 0703 2085



4728431 CARTRIDGE 36 WN 0403 2090



**Verfügbarkeit und Preise**

Siehe Preisliste in der Anlage.

Mit freundlichen Grüßen

ISCAR Germany GmbH

Erich Timons  
CTO  
Mitglied der Geschäftsleitung

Mit freundlichen Grüßen

ISCAR Germany GmbH

Vitaly Leidenberger  
Produktspezialist

## Preisliste

Artikel-Nr.	Bezeichnung	Preis €	Verfügbarkeit
4728431	CARTRIDGE 36 SO 0703 2085	485,00	Ab Lager
4728432	CARTRIDGE 36 WN 0403 2090	485,00	Ab Lager

Rabattgruppe: O3 ERSATZTEILE