

Ihr Technologiepartner für die wirtschaftliche Zerspanung

OptiMill[®]-Composite-Speed-Plus

OptiMill®-Composite-Speed-Plus

Prozesssicherheit in einer neuen Dimension

Der OptiMill-Composite-Speed-Plus zeichnet sich durch eine neue, von MAPAL selbst entwickelte Diamantbeschichtung mit gleichmäßiger Schichtverteilung und erhöhter Schichtdicke aus. Die Erhöhung des Kerndurchmessers ermöglicht eine Steigerung der Bruchfestigkeit um 50 Prozent. Das optimierte Nutprofil sorgt für eine schnelle und sichere Abfuhr von Stäuben und Prozesswärme auch bei großem Zerspanungsvolumen. Der Schneidkeil wurde eigens auf die Anforderungen spröder Werkstoffe optimiert. Die spezielle Verzahnung der Schneiden bewirkt eine Doppelkompression, wodurch Faserüberstände an den Werkstückkanten der Ober- und Unterseite prozesssicher abgetrennt werden.

Der OptiMill-Composite-Speed-Plus erreicht dadurch eine neue Dimensionen in der Prozesssicherheit. Im Vergleich zum OptiMill-Composite-Speed werden 20 Prozent höhere Standzeiten erreicht.

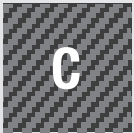

Verbundwerkstoffe



Graphite, Duroplaste

PROZESSSICHERHEIT



Erhöhte Bruchfestigkeit

NEU



OptiMill®-Composite-Speed-Plus

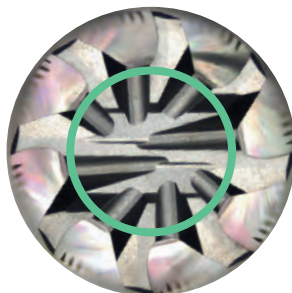

OptiMill®-Composite-Speed

- Vergrößerter Kerndurchmesser
- Neue Baumaße mit angepasster Schneidenlänge nach DIN6527

MAPAL-Beschichtung

Schichtdickenverteilung

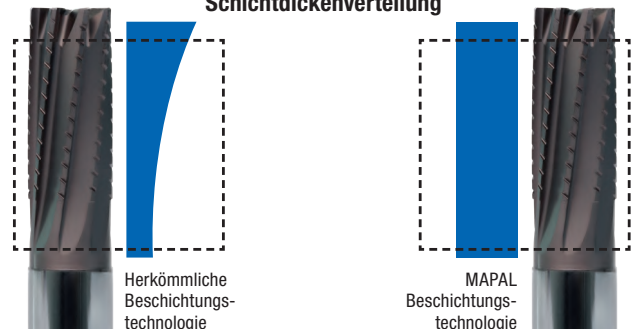

- Gleichmäßige Verteilung der Schichtdicke
- Erhöhte Diamantdicke für maximale Standzeiten

BREITES ANWENDUNGSFELD

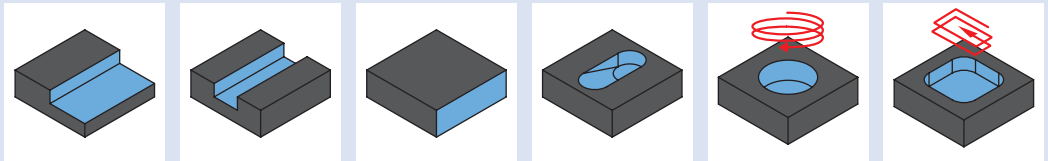
QUALITÄT 

Hervorragende Schnittqualität

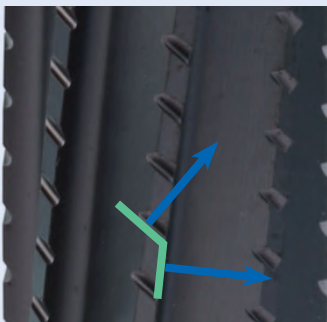

- Spezielle Verzahnung der Schneiden bewirkt Doppelkompression
- Prozesssichere Trennung der Faserüberstände an den Werkstückkanten
- Extrem scharfe Schneide

VERSCHLEISS 

Maximale Standzeit

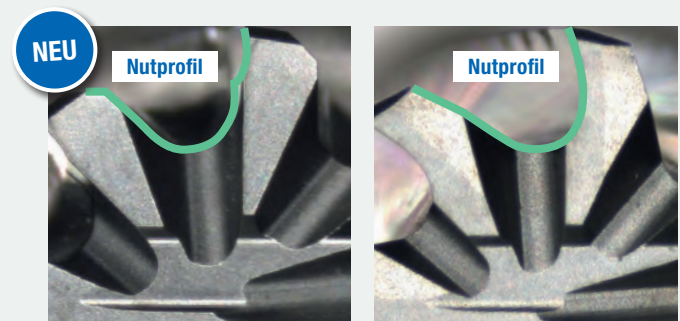

OptiMill®-Composite-Speed-Plus

OptiMill®-Composite-Speed

- Hohe Schneidenstabilität durch verstärkten Schneidkeil
- Optimiertes Nutprofil und doppelte Ausspitzung für bessere Staubabfuhr
- Verbesserte Schichthaftungseigenschaften

OptiMill®-Composite-Speed-Plus

Unbeschichtet



Performance Line:
Hochleistungswerkzeuge, breites Anwendungsgebiet, hohe Produktivität in der Serienfertigung

NEUES WERKZEUGDESIGN FÜR MEHR PRODUKTIVITÄT

Im Vergleich mit bisherigen Routerwerkzeugen überzeugt der OptiMill-Composite-Speed-Plus mit einer deutlich verbesserten Laufruhe sowie einer gesteigerten Standzeit.

NEU



OptiMill-Composite MT | Routerwerkzeuge

Gesteigerte Produktivität



Schiebende Schneide

Ziehende Schneide

+30%

OptiMill-Composite-Speed-Plus, unbeschichtet

VERGLEICH STANDWEG [m]

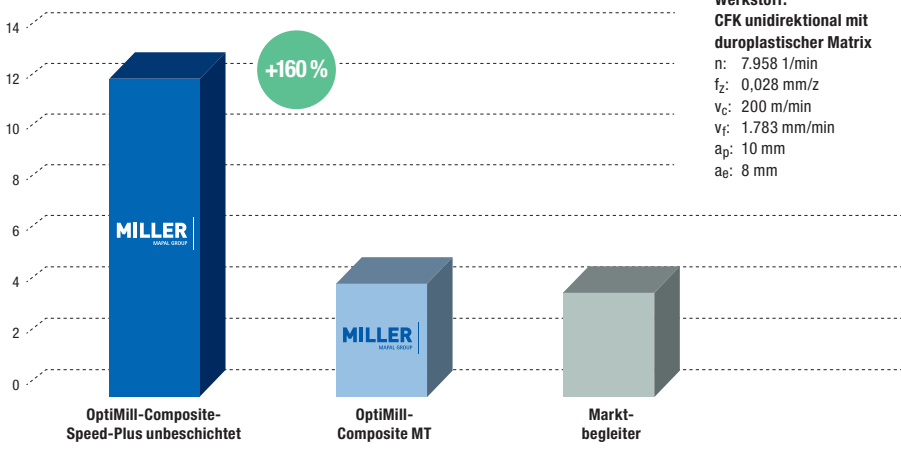

Werkstoff: CFK unidirektional mit duroplastischer Matrix
 n: 7.958 1/min
 fz: 0,028 mm/z
 vc: 200 m/min
 vf: 1.783 mm/min
 ap: 10 mm
 ae: 8 mm

AUF EINEN BLICK

- Erste Wahl bei ungünstigen Prozessbedingungen
- Extrem scharfe Schneidkante für optimale Schnittqualität
- Ideal für Werkstoffe mit geringer Abrasivität

OptiMill®-Composite-Speed-Plus

Beschichtet

Expert
LINE

Expert Line:
Spezialistenwerkzeuge für ausgewählte
Anwendungen, maximale Präzision und Produktivität



WEITERENTWICKLUNG REDUZIERT AXIALKRÄFTE

Der OptiMill-Composite-Speed-Plus weist im Vergleich zum OptiMill-Composite-Speed um 40 Prozent reduzierte Axialkräfte auf. Eine neutrale Baureihe ist daher nicht notwendig.

NEU

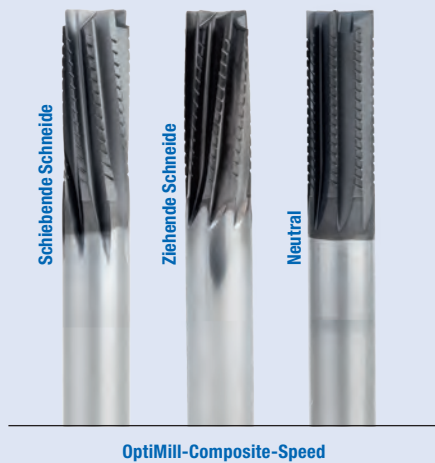

Geringere Axialkräfte

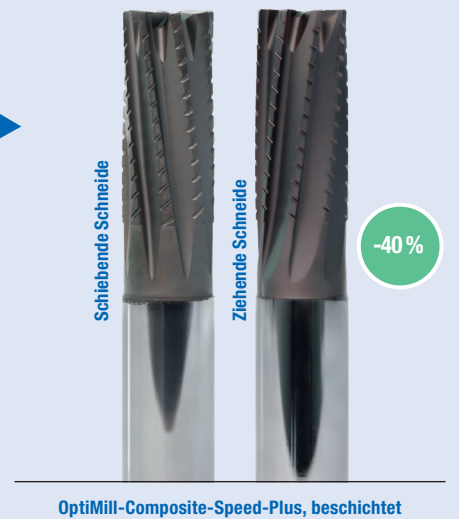

VERGLEICH STANDWEG [m]

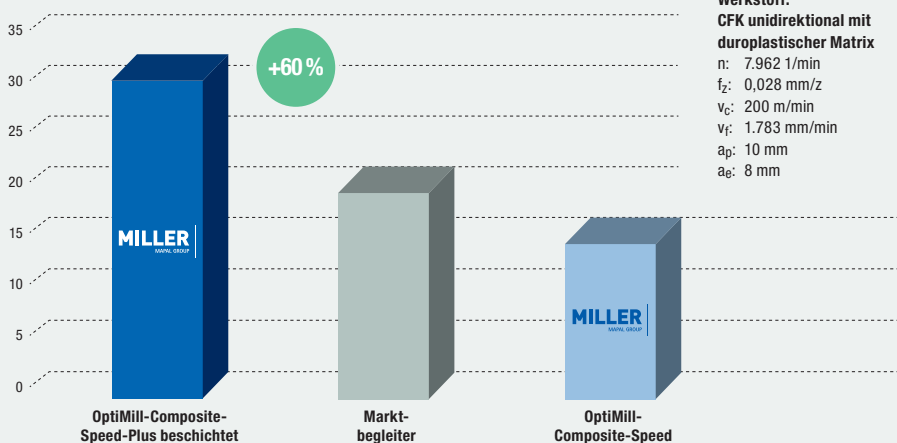

AUF EINEN BLICK

- Erste Wahl bei guten Prozessbedingungen
- Gleichmäßige MAPAL Diamantbeschichtung für höhere Prozesssicherheit
- Erhöhte Schichtdicke für maximale Standzeiten
- Höchste Produktivität

OptiMill®-Composite-Speed-Plus

Eckfräser, Ausführung mit ziehender Schneide
M7248P

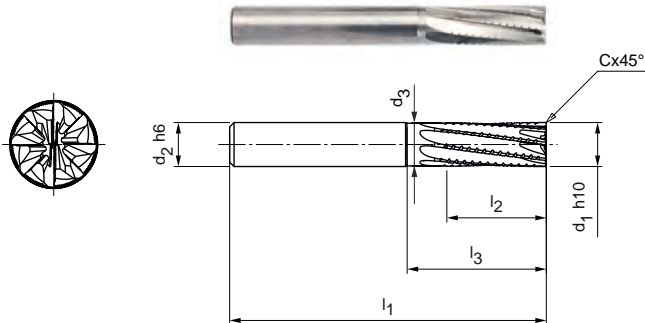

N	1.1	1.2	1.3	1.4	2.1	2.2	2.3	3.1	3.2	4.1	4.2	4.3	C	1.1	1.2	1.3	2.1	3.1	4.1	4.2	5.1	5.2	5.3	

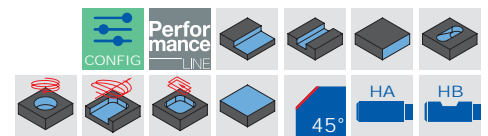

Ausführung:

Fräserdurchmesser:	4,00 - 20,00 mm
Beschichtung:	Unbeschichtet
Schneidenzahl:	8
Spiralwinkel:	8°
Besonderheiten:	Ohne Beschichtung, extrem scharfe Schneidkanten

Anwendung:

Schrupp- und Schlichtbearbeitung von CFK in einem Arbeitsgang. Ziehende Schneide für eine bessere Abfuhr der Späne/Stäube (z. B. beim Fräsen von Taschen und Nuten). Besonders geeignet für schwer zerspanbare Decklagen (z. B. UD oder Copper Mesh) zur Vermeidung von Delamination an der Bauteilunterkante.

Lagerhaltige Vorzugsbaureihe

Baumaße							z	Spezifikation	Bestell-Nr.
d1 h10	d2 h6	d3	l1	l2	l3	Cx45°			
4,00	6	3,90	57	11	–	0,08	8	M7248P-0400AU-C0008	31237383
5,00	6	4,90	57	13	–	0,10	8	M7248P-0500AU-C0010	31237384
6,00	6	5,80	57	13	19	0,12	8	M7248P-0600AU-C0012	31237385
6,00	6	5,80	65	21	27	0,12	8	M7248P-0600AU-C0012	31237386
8,00	8	7,80	63	19	25	0,16	8	M7248P-0800AU-C0016	31237387
8,00	8	7,80	70	22	32	0,16	8	M7248P-0800AU-C0016	31237388
10,00	10	9,70	72	22	30	0,20	8	M7248P-1000AU-C0020	31237389
12,00	12	11,60	83	26	36	0,24	8	M7248P-1200AU-C0024	31237390
16,00	16	15,50	92	32	42	0,32	8	M7248P-1600AU-C0032	31237391

Auf Anfrage erhältlich

20,00	20	19,40	104	38	52	0,40	8	M7248P-2000AU-C0040	31237392
-------	----	-------	-----	----	----	------	---	---------------------	----------

Konfigurierbare Merkmale



Schaftform:
Schaftform: HB



Spezifikation:
M7248P-1200[**Schaftform**]U-C0024

Beispiel:
M7248P-1200BU-C0024

Schaftform HB

Maßangaben in mm.

Schnittwertempfehlung siehe Kapitelende.

Sonderausführungen und andere Beschichtungen auf Anfrage.

OptiMill®-Composite-Speed-Plus

Eckfräser, Ausführung mit schiebender Schneide
M7258P

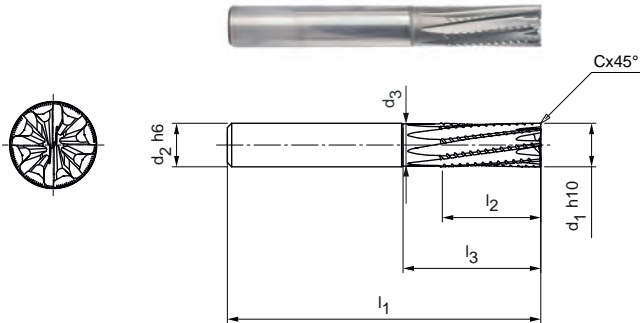

Ausführung:

Fräserdurchmesser: 4,00 - 20,00 mm
Beschichtung: Unbeschichtet
Schneidenzahl: 8
Spiralwinkel: -8°
Besonderheiten: Ohne Beschichtung, extrem scharfe Schneidkanten

Anwendung:

Schrupp- und Schlichtbearbeitung von CFK in einem Arbeitsgang. Schiebende Schneide, das Material wird auf die Unterlage gedrückt (z.B. bei Vakuumspannung sehr gut geeignet). Besonders geeignet für schwer zerspanbare Decklagen (z. B. UD oder Copper Mesh) zur Vermeidung von Delamination an der Bauteiloberkante.

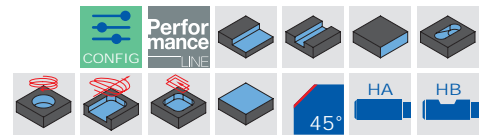

N	1.1	1.2	1.3	1.4	2.1	2.2	2.3	3.1	3.2	4.1	4.2	4.3	C	1.1	1.2	1.3	2.1	3.1	4.1	4.2	5.1	5.2	5.3	

Lagerhaltige Vorzugsbaureihe

Baumaße							z	Spezifikation	Bestell-Nr.
d ₁ h10	d ₂ h6	d ₃	l ₁	l ₂	l ₃	Cx45°			
4,00	6	3,90	57	11	–	0,08	8	M7258P-0400AU-C0008	31242565
5,00	6	4,90	57	13	–	0,10	8	M7258P-0500AU-C0010	31242566
6,00	6	5,80	57	13	19	0,12	8	M7258P-0600AU-C0012	31242567
6,00	6	5,80	65	21	27	0,12	8	M7258P-0600AU-C0012	31242568
8,00	8	7,80	63	19	25	0,16	8	M7258P-0800AU-C0016	31242569
8,00	8	7,80	70	22	32	0,16	8	M7258P-0800AU-C0016	31242580
10,00	10	9,70	72	22	30	0,20	8	M7258P-1000AU-C0020	31242581
12,00	12	11,60	83	26	36	0,24	8	M7258P-1200AU-C0024	31242582
16,00	16	15,50	92	32	42	0,32	8	M7258P-1600AU-C0032	31242583

Auf Anfrage erhältlich

20,00	20	19,40	104	38	52	0,40	8	M7258P-2000AU-C0040	31242584
-------	----	-------	-----	----	----	------	---	---------------------	----------

Konfigurierbare Merkmale

Schaftform:
Schaftform: HB

Spezifikation:
M7258P-1200[**Schaftform**]U-C0024

Beispiel:
M7258P-1200BU-C0024

Schaftform HB

Maßangaben in mm.

Schnittwertempfehlung siehe Kapitelende.

Sonderausführungen und andere Beschichtungen auf Anfrage.

OptiMill®-Composite-Speed-Plus

Eckfräser, Ausführung mit ziehender Schneide
M7228P, Nachfolgeprodukt von M7228

Ausführung:

Fräserdurchmesser: 4,00 - 20,00 mm
Beschichtung: Diamant-Beschichtet
Schneidenzahl: 8
Spiralwinkel: 8°
Besonderheiten: Diamantbeschichtung

Anwendung:

Schrupp- und Schlichtbearbeitung von CFK in einem Arbeitsgang. Ziehende Schneide für eine bessere Abfuhr der Späne/Stäube (z. B. beim Fräsen von Taschen und Nuten). Besonders geeignet für schwer zerspanbare Decklagen (z. B. UD oder Copper Mesh) zur Vermeidung von Delamination an der Bauteilunterkante.

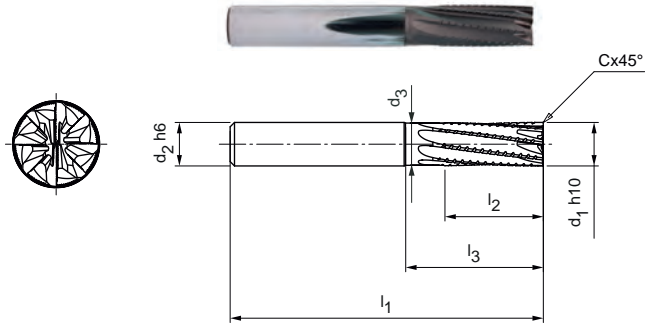

N	1.1	1.2	1.3	1.4	2.1	2.2	2.3	3.1	3.2	4.1	4.2	4.3	C	1.1	1.2	1.3	2.1	3.1	4.1	4.2	5.1	5.2	5.3	

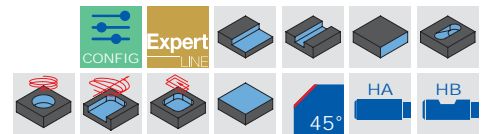

Lagerhaltige Vorzugsbaureihe

Baumaße							z	Spezifikation	Bestell-Nr.
d1 h10	d2 h6	d3	l1	l2	l3	Cx45°			
4,00	6	3,90	57	11	-	0,08	8	M7228P-0400AQ-C0008	31223317
5,00	6	4,90	57	13	-	0,10	8	M7228P-0500AQ-C0010	31223318
6,00	6	5,80	57	13	19	0,12	8	M7228P-0600AQ-C0012	31223319
6,00	6	5,80	65	21	27	0,12	8	M7228P-0600AQ-C0012	31223330
8,00	8	7,80	63	19	25	0,16	8	M7228P-0800AQ-C0016	31223331
8,00	8	7,80	70	22	32	0,16	8	M7228P-0800AQ-C0016	31223332
10,00	10	9,70	72	22	30	0,20	8	M7228P-1000AQ-C0020	31223333
12,00	12	11,60	83	26	36	0,24	8	M7228P-1200AQ-C0024	31223334
16,00	16	15,50	92	32	42	0,32	8	M7228P-1600AQ-C0032	31223335

Auf Anfrage erhältlich

20,00	20	19,40	104	38	52	0,40	8	M7228P-2000AQ-C0040	31223336
-------	----	-------	-----	----	----	------	---	---------------------	----------

Konfigurierbare Merkmale



Schaftform:
Schaftform: HB



Spezifikation:
M7228P-1200[**Schaftform**]Q-C0024

Beispiel:
M7228P-1200**BQ**-C0024



Maßangaben in mm.
Schnittwertempfehlung siehe Kapitelende.
Sonderausführungen und andere Beschichtungen auf Anfrage.

OptiMill®-Composite-Speed-Plus

Eckfräser, Ausführung mit schiebender Schneide
M7238P, Nachfolgeprodukt von M7238

Ausführung:

Fräserdurchmesser: 4,00 - 20,00 mm
Beschichtung: Diamant-Beschichtet
Schneidenzahl: 8
Spiralwinkel: -8°
Besonderheiten: Diamantbeschichtung

Anwendung:

Schrupp- und Schlichtbearbeitung von CFK in einem Arbeitsgang. Schiebende Schneide, das Material wird auf die Unterlage gedrückt (z.B bei Vakuumspannung sehr gut geeignet). Besonders geeignet für schwer zerspanbare Decklagen (z. B. UD oder Copper Mesh) zur Vermeidung von Delamination an der Bauteiloberkante.

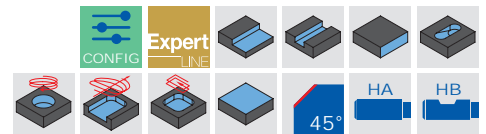
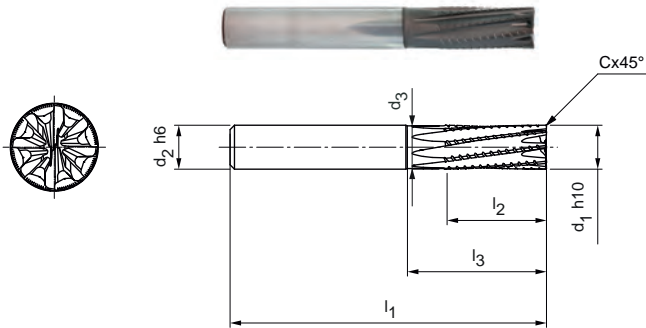

Lagerhaltige Vorzugsbaureihe

Baumaße							z	Spezifikation	Bestell-Nr.
d ₁ h10	d ₂ h6	d ₃	l ₁	l ₂	l ₃	Cx45°			
4,00	6	3,90	57	11	–	0,08	8	M7238P-0400AQ-C0008	31223337
5,00	6	4,90	57	13	–	0,10	8	M7238P-0500AQ-C0010	31223338
6,00	6	5,80	57	13	19	0,12	8	M7238P-0600AQ-C0012	31223339
6,00	6	5,80	65	21	27	0,12	8	M7238P-0600AQ-C0012	31223340
8,00	8	7,80	63	19	25	0,16	8	M7238P-0800AQ-C0016	31223341
8,00	8	7,80	70	22	32	0,16	8	M7238P-0800AQ-C0016	31223342
10,00	10	9,70	72	22	30	0,20	8	M7238P-1000AQ-C0020	31223343
12,00	12	11,60	83	26	36	0,24	8	M7238P-1200AQ-C0024	31223344
16,00	16	15,50	92	32	42	0,32	8	M7238P-1600AQ-C0032	31223345

Auf Anfrage erhältlich

20,00	20	19,40	104	38	52	0,40	8	M7238P-2000AQ-C0040	31223346
-------	----	-------	-----	----	----	------	---	---------------------	----------

Konfigurierbare Merkmale



Schaftform:
Schaftform: HB



Spezifikation:
M7238P-1200[**Schaftform**]Q-C0024

Beispiel:
M7238P-1200**BQ**-C0024

_____ Schaftform HB

Maßangaben in mm.
Schnittwertempfehlung siehe Kapitelende.
Sonderausführungen und andere Beschichtungen auf Anfrage.

Schnittwertempfehlung für Eckfräser

Vorschub und Schnittgeschwindigkeit

Nutfräsen

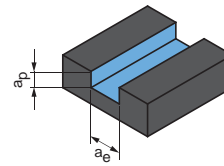

$$a_p = 1xD$$

$$a_e = 1xD$$

OptiMill-Composite-Speed-Plus, unbeschichtet | M7248P, M7258P

MZG*	Werkstoff	Festigkeit/ Härte [N/mm ²] [HRC]	Kühlung			v _c [m/min]	f _z [mm]							
			MMS/Luft	Trocken	KSS		Fräserdurchmesser [mm]							
							4,00	6,00	8,00	10,00	12,00	16,00	20,00	
N N4	N4.1	Kunststoff, Thermoplaste	✓	✓	✓	125								
	N4.2	Kunststoff, Duroplaste	✓	✓	✓		0,020	0,029	0,038	0,045	0,052	0,063	0,072	
	N4.3	Kunststoff, Schaumstoffe	✓	✓										
C C1 C2 C4	C1.1	Kunststoffmatrix, Aramidfaserverstärkt (AFK)	✓	✓	✓	120	0,021	0,026	0,031	0,035	0,038	0,042	0,043	
	C1.2	Kunststoffmatrix (duroplastisch), CFK/GFK	✓	✓	✓		0,021	0,026	0,031	0,035	0,038	0,042	0,043	
	C1.3	Kunststoffmatrix (thermoplastisch), CFK/GFK	✓	✓	✓		0,021	0,026	0,031	0,035	0,038	0,042	0,043	
	C2.1	Kohlenstoffmatrix, Kohlenstofffaserverstärkt (CFC)	✓	✓	✓	120	0,018	0,023	0,027	0,031	0,033	0,037	0,038	
	C4.1	Sandwichkonstruktion, Wabenkern (Honeycomb)	✓	✓		165	0,012	0,015	0,017	0,019	0,021	0,023	0,024	
	C4.2	Sandwichkonstruktion, Schaumkern	✓	✓		125	0,019	0,024	0,028	0,032	0,035	0,039	0,041	

OptiMill-Composite-Speed-Plus, beschichtet | M7228P, M7238P

MZG*	Werkstoff	Festigkeit/ Härte [N/mm ²] [HRC]	Kühlung			v _c [m/min]	f _z [mm]						
			MMS/Luft	Trocken	KSS		Fräserdurchmesser [mm]						
							4,00	6,00	8,00	10,00	12,00	16,00	20,00
C C1 C2 C4	C1.1	Kunststoffmatrix, Aramidfaserverstärkt (AFK)	✓	✓	✓	145	0,021	0,026	0,031	0,035	0,038	0,042	0,043
	C1.2	Kunststoffmatrix (duroplastisch), CFK/GFK	✓	✓	✓		0,021	0,026	0,031	0,035	0,038	0,042	0,043
	C1.3	Kunststoffmatrix (thermoplastisch), CFK/GFK	✓	✓	✓		0,021	0,026	0,031	0,035	0,038	0,042	0,043
	C2.1	Kohlenstoffmatrix, Kohlenstofffaserverstärkt (CFC)	✓	✓	✓	145	0,018	0,023	0,027	0,031	0,033	0,037	0,038
	C4.1	Sandwichkonstruktion, Wabenkern (Honeycomb)	✓	✓		195	0,012	0,015	0,017	0,019	0,021	0,023	0,024
	C4.2	Sandwichkonstruktion, Schaumkern	✓	✓		150	0,019	0,024	0,028	0,032	0,035	0,039	0,041

* MILLER Zerspanungsgruppen

Schruppen

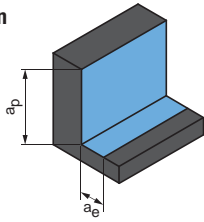

$a_p = 1,5xD$
 $a_e = 0,25xD$

Schlichten

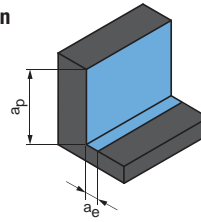

$a_p = 1,5xD$
 $a_e = 0,1xD$

	v_c [m/min]	f_z [mm]							v_c [m/min]	f_z [mm]						
		Fräserdurchmesser [mm]								Fräserdurchmesser [mm]						
		4,00	6,00	8,00	10,00	12,00	16,00	20,00		4,00	6,00	8,00	10,00	12,00	16,00	20,00
	190	0,029	0,041	0,053	0,063	0,072	0,089	0,101	230	0,040	0,057	0,073	0,088	0,101	0,123	0,141
	200	0,021	0,026	0,031	0,035	0,038	0,042	0,043	295	0,021	0,026	0,031	0,035	0,038	0,042	0,043
	135	0,021	0,026	0,031	0,035	0,038	0,042	0,043	195	0,021	0,026	0,031	0,035	0,038	0,042	0,043
	200	0,018	0,023	0,027	0,031	0,033	0,037	0,038	295	0,018	0,023	0,027	0,031	0,033	0,037	0,038
	270	0,012	0,015	0,017	0,019	0,021	0,023	0,024	395	0,012	0,015	0,017	0,019	0,021	0,023	0,024
	200	0,019	0,024	0,028	0,032	0,035	0,039	0,041	300	0,019	0,024	0,028	0,032	0,035	0,039	0,041

	v_c [m/min]	f_z [mm]							v_c [m/min]	f_z [mm]						
		Fräserdurchmesser [mm]								Fräserdurchmesser [mm]						
		4,00	6,00	8,00	10,00	12,00	16,00	20,00		4,00	6,00	8,00	10,00	12,00	16,00	20,00
	240	0,021	0,026	0,031	0,035	0,038	0,042	0,043	355	0,021	0,026	0,031	0,035	0,038	0,042	0,043
	160	0,021	0,026	0,031	0,035	0,038	0,042	0,043	235	0,021	0,026	0,031	0,035	0,038	0,042	0,043
	240	0,018	0,023	0,027	0,031	0,033	0,037	0,038	355	0,018	0,023	0,027	0,031	0,033	0,037	0,038
	325	0,012	0,015	0,017	0,019	0,021	0,023	0,024	480	0,012	0,015	0,017	0,019	0,021	0,023	0,024
	245	0,019	0,024	0,028	0,032	0,035	0,039	0,041	360	0,019	0,024	0,028	0,032	0,035	0,039	0,041

Die angegebenen Arbeitswerte sind Richtwerte.
 Die für den jeweiligen Bearbeitungsfall optimalen Daten sollten im Versuch oder während der Bearbeitung ermittelt werden.

www.klingseisen.de

Kontaktieren Sie

[unser Team:](#)



Brunnenstraße 2 · 78554 Aldingen

Tel. +49 (0)7424 98192-0 · Fax +49 (0)7424 84601 · info@klingseisen.de